

1. Allgemeines

- Bei der Montage sind die Vorschriften der BGR 234 (bisherige ZH 1/428) unbedingt einzuhalten.
- Ein Regal muß mindestens aus zwei Feldern und zwei Etageebenen bestehen.
- Minimale Betongüte des Hallenbodens B25.

2. Rahmenmontage

Als erstes werden aus jeweils zwei Stützen und den Diagonalen / Horizontalen, sowie den Fußplatten, die Rahmen montiert. Die Abstände, nach denen die Diagonalen / Horizontalen mit den Stützen verschraubt werden, entnehmen Sie bitte den Datenblättern „Ausgefachung“.

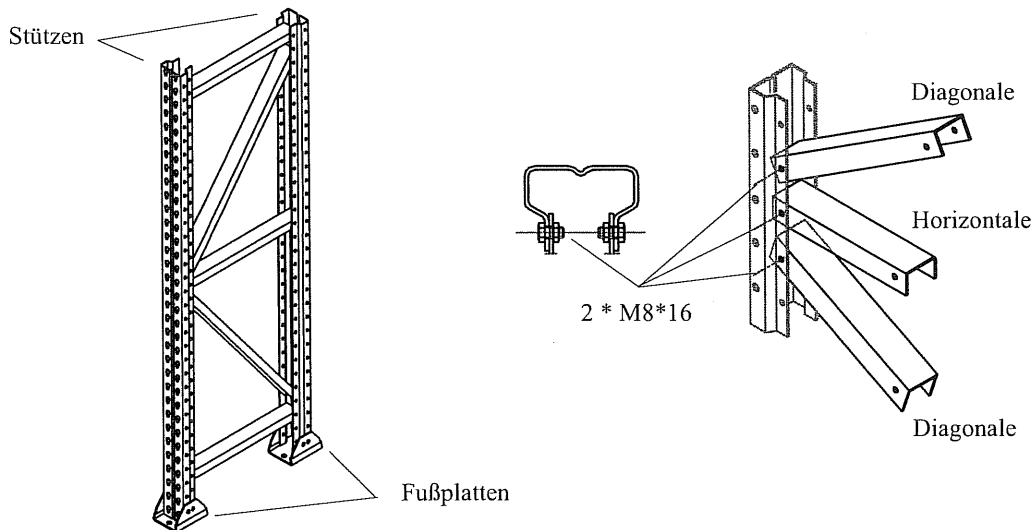

Beginnen Sie bei der Verschraubung von oben.

Die Schrauben werden erst **handfest** eingedreht und anschließend mit einem Schlagschrauber oder einer Knarre, mit einem Drehmoment von 2,5 kpm, fest angezogen.

Als nächstes bringen Sie die Fußplatten an.

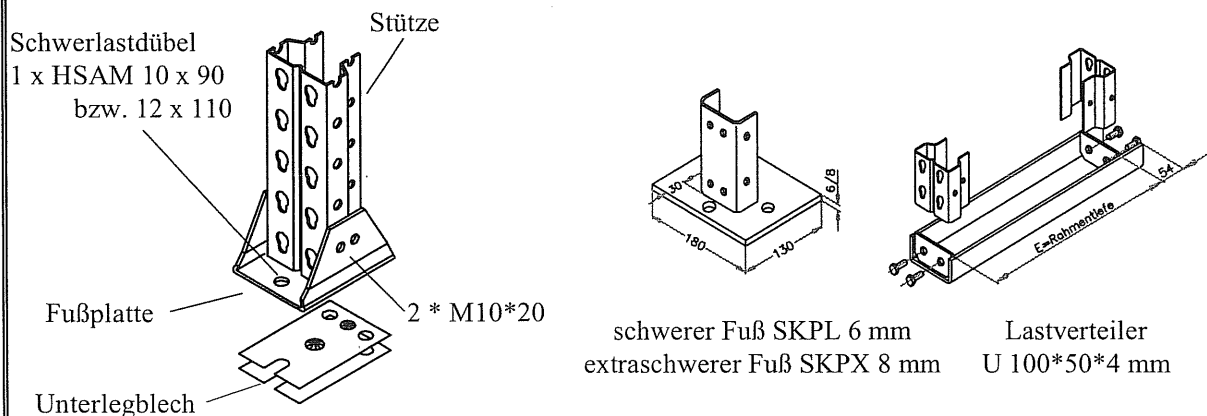

3. Aufbau

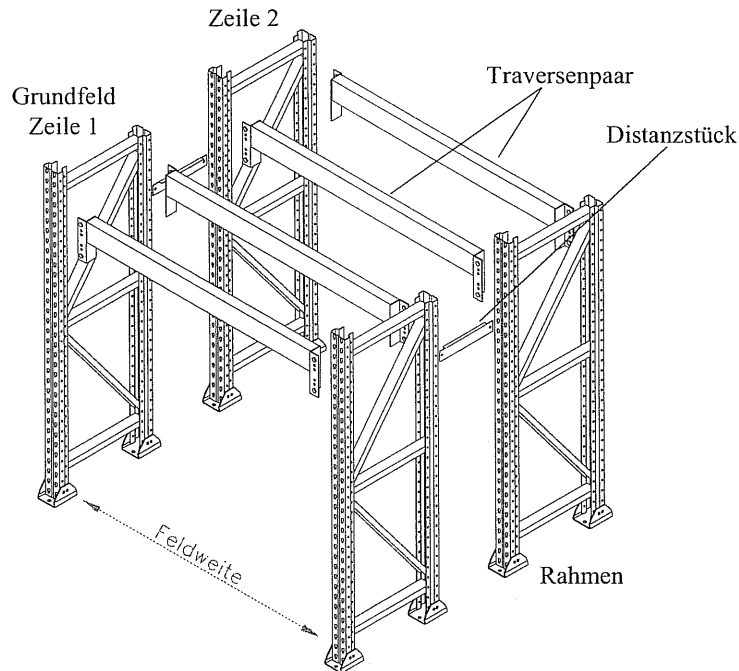

Beim Aufstellen gehen Sie wie folgt vor:

1. Zwei Mitarbeiter halten das erste Traversenpaar im Abstand der Feldweite;
2. ein dritter Mitarbeiter hängt das erste Traversenpaar in die erste benötigte Ablage-Ebene ein;
3. anschließend werden die restlichen Traversen dieses Grundfeldes in den richtigen Höhen eingehangen;
4. nach dem Einhängen der Traversen sollte sofort der Sicherungsstift eingesetzt werden. Bei Stockpal / Maxipal nehmen Sie den dazugehörigen Stift an der flachen Seite in die Hand und führen ihn so in das, unter dem Rundknopf liegende, Langloch ein;

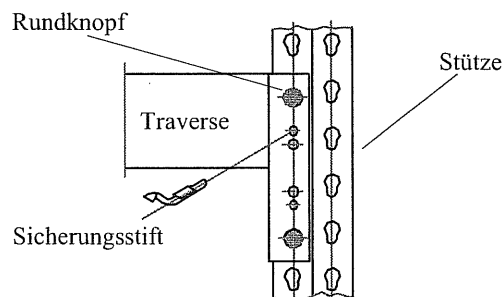

5. nun wird jedes weitere Anbaufeld angebaut;
6. ist eine Regalzeile fertig, muß sie ausgerichtet werden. Richten Sie sich dabei nach den Anordnungen der BGR 234 (bisherige ZH 1/428);
7. beim Aufbau von Doppelregale beginnen Sie ebenfalls mit den Punkten 1. - 6. und fahren bei 8. fort;
8. nach Fertigstellung der ersten Regalzeile bauen Sie, wie in 1. - 6. beschrieben, die zweite Regalzeile aber schon im richtigen Abstand zur ersten Regalzeile auf;
9. abschließend verbinden Sie die zwei Regalzeilen mit den mitgelieferten Distanzstücken;

Standardausgefachungen

SKEL

Stockpal/
Maxipal

Palettenregal

**Achtung! Lieferschein beachten ob Ausgefachung EL oder EX
(EX-Ausgefachungspläne bitte anfordern)**

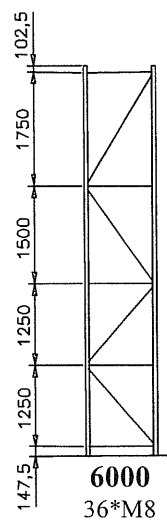
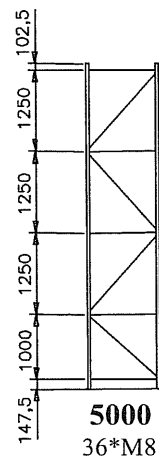
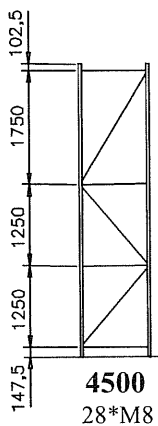
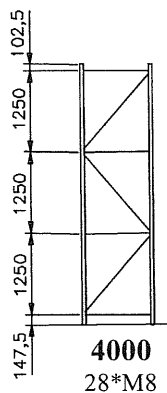
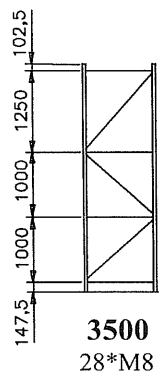
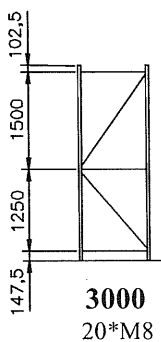
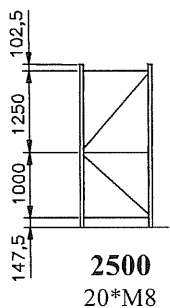

Ausgefachung SKEL / MXEL Rahmen Typ schwer

Stockpal/
Maxipal
Palettenregal

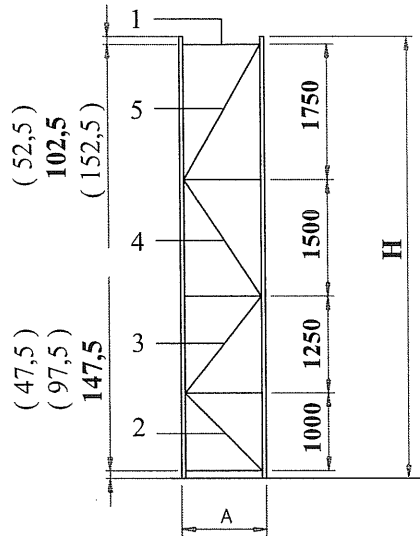

H	SK	A	MX	1	2	3	4	5	M8*16
	700	740		627 / 600	1109 / 1082	1324 / 1297	1550 / 1523	1783 / 1756	
	800	840		727 / 700	1167 / 1140	1373 / 1346	1592 / 1565	1819 / 1792	
	900	940		827 / 800	1231 / 1204	1428 / 1401	1639 / 1612	1861 / 1834	
	1000	1040		927 / 900	1300 / 1273	1487 / 1460	1691 / 1664	1906 / 1879	
	1100	1140		1027 / 1000	1372 / 1345	1551 / 1524	1747 / 1720	1956 / 1929	
1500				2	---	1	---	---	12
2250				3	2	---	---	---	20
2500				3	1	1	---	---	20
2750				3	---	2	---	---	20
3000				3	---	1	1	---	20
3500				4	2	1	---	---	28
3750				4	1	2	---	---	28
4000				4	---	3	---	---	28
4250				4	---	2	1	---	28
4500				4	---	2	---	1	28
4750				4	---	1	1	1	28
5000				5	1	3	---	---	36
5250				5	---	4	---	---	36
5500				5	---	3	1	---	36
5750				5	---	2	2	---	36
6000				5	---	2	1	1	36
6250				6	1	4	---	---	44
6500				6	---	5	---	---	44
6750				6	---	4	1	---	44
7000				6	---	3	2	---	44
7250				6	---	3	1	1	44
7500				6	---	2	2	1	44
7750				7	---	6	---	---	52
8000				7	---	5	1	---	52
8250				7	---	4	2	---	52
8500				7	---	3	3	---	52
8750				7	---	3	2	1	52
9000				7	---	2	3	1	52