

1. Rahmenmontage

Als erstes werden aus jeweils zwei Stützen und den Diagonalen / Horizontalen, sowie den Fußplatten, die Rahmen montiert. Die Abstände, nach denen die Diagonalen / Horizontalen mit den Stützen verschraubt werden, sind umseitig aufgeführt.

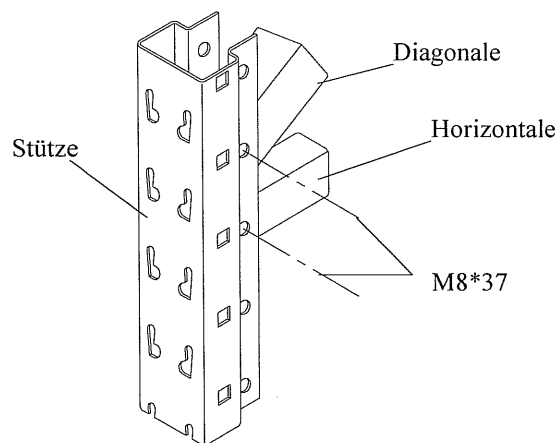

Beginnen Sie bei der Verschraubung von oben.

Die Schrauben werden erst **handfest** eingedreht und anschließend mit einem Schlagschrauber oder einer Knarre mit einem Drehmoment von 2,5 kpm fest angezogen.

Als nächstes bringen Sie die Fußplatten an.

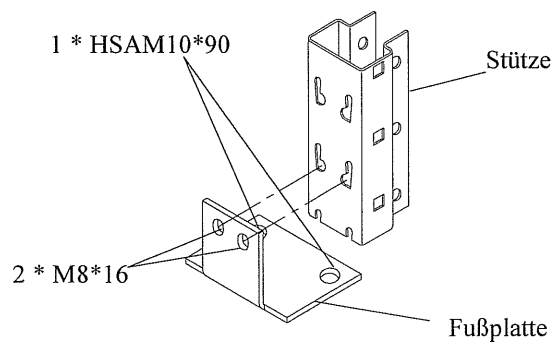

2. Aufbau

Beim Aufstellen gehen Sie wie folgt vor:

1. Zwei Mitarbeiter halten das erste Traversenpaar im Abstand der Feldweite;
2. ein dritter Mitarbeiter hängt das erste Traversenpaar in die erste benötigte Ablage-Ebene ein;
3. anschließend werden die restlichen Traversen dieses Grundfeldes in den richtigen Höhen eingehangen;
4. nach dem Einhängen der Traversen sollte sofort der Sicherungsstift eingesetzt werden;

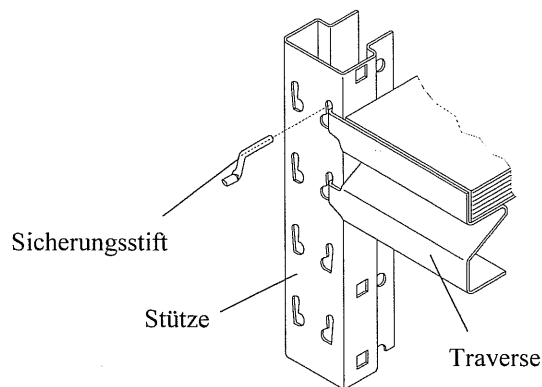

5. nun wird jedes weitere Anbaufeld angebaut;
6. ist eine Regalzeile fertig, muß sie ausgerichtet werden. Richten Sie sich dabei nach den Anordnungen der BGR 234 (ehemalige ZH 1/428);
7. beim Aufbau von Doppelregale beginnen Sie ebenfalls mit den Punkten 1. - 6. und fahren bei 8. fort;
8. nach Fertigstellung der ersten Regalzeile bauen Sie, wie in 1. - 6. beschrieben, die zweite Regalzeile aber schon im richtigen Abstand zur ersten Regalzeile auf;

Bei der Montage sind die Vorschriften der BGR 234 (ehemalige ZH 1/428) unbedingt einzuhalten.

Ausgefachungen:

